

GIGOFFER
Helmets



**MANUAL DO
PROPRIETÁRIO:
CAPACETE 3SPORT**

REV. 00 (06/2021)

PARABÉNS PELA SUA ESCOLHA !

Você acabou de adquirir um autêntico Bieffe, a marca de capacetes que a partir de agora vai fazer parte da sua história! Te convidamos a ler com atenção este manual, é muito importante que todas as instruções de uso e conservação deste produto sejam rigorosamente seguidas, a fim de obter a máxima segurança e durabilidade.

Os capacetes Bieffe atendem aos padrões de segurança nacionais exigidos pela norma NBR 7471 (Norma Brasileira de Capacetes para ocupantes de motocicletas e similares). Entretanto, nenhum capacete é capaz de proteger a cabeça do piloto em todos os tipos de acidente.

Assim, não está excluída a possibilidade de lesões graves ou fatais pois a condução de motocicletas é uma atividade com riscos inerentes à sua natureza. Os acidentes podem ser muito imprevisíveis e não é possível saber se o produto oferecerá a proteção suficiente. Em tempo: nenhum capacete protege contra todos os tipos de acidente.

Isso se explica pelo fato da energia de um impacto ser absorvida através da deformação das peças do capacete a fim de proteger a sua cabeça. Como nem sempre os danos são visíveis, recomenda-se a sua substituição imediata após um choque grave, mesmo que ele pareça intacto. Há camadas no interior responsáveis pela absorção do impacto que poderão ter perdido sua funcionalidade após o acidente. Por isso, enfatizamos: não utilize capacetes que já foram envolvidos em acidente.

Por fim, para uma experiência memorável, use seu Bieffe no tamanho ideal ao da sua cabeça, com a cinta jugular bem ajustada e com a viseira ou óculos apropriados.

Sua história com a Bieffe começa agora!



IL TUO CASCO LA TUA STORIA

A Bieffe foi criada em 1972 em Lucca, na Itália. Em 1993 chegou ao Brasil por meio de um acordo de produção e troca de tecnologia com a Starplast, empresa brasileira certificada ISO 9001:2015, líder em tecnologia e qualidade na produção de capacetes na América Latina.

Presente na cabeça, no coração e no espírito dos motociclistas desde sua origem, a Bieffe se destaca por oferecer capacetes e acessórios com design arrojado e alta tecnologia, sempre focando motociclistas que se identificam com a sua personalidade forte e buscam por emoção sobre duas rodas, sem abrir mão da segurança!

Em seu laboratório são testados os capacetes que atendem vários países e suas mais diversas normas, como a brasileira NBR7471, a europeia ECE05, as americanas DOT e SNELL e a argentina IRAM.

Durante muitos anos esteve presente nos principais campeonatos ligados ao esporte a motor, da F1 até a MotoGP, passando pelo Enduro e Motocross. Importantes personalidades e campeões do motociclismo e automobilismo, como Loris Capirossi, Max Biaggi, Didier de Radiguès, Stefan Everts, Donny Schmit, Alex Puzar, Bob Moore, Gerard Berger e Eddie Irvine utilizaram capacetes Bieffe em grandes competições. No Brasil, já vestiu a cabeça de muitos campeões como Adilson Cajuru e Eduardo Saçaki, Massoud Nassar além de Klever Kolberg, André e Jean Azevedo, Juca Bala e Luiz Mingione, que tiveram expressivas vitórias no Rally-Dakar pela equipe BR Lubrax.

A Bieffe faz história e convida você a fazer a sua.

ÍNDICE

Funções do capacete.....	4
Recomendações e advertências.....	5 a 8
Visão geral e viseira do 3Sport.....	9
Viseira.....	9 e 10
Transformação do 3Sport:	
Mudando para Street	
Mudando para Off-road.....	10 a 11
Forração e orelhas.....	12 a 13
Limpeza externa.....	13
Peças de reposição.....	14
Certificado de garantia.....	14 e 15

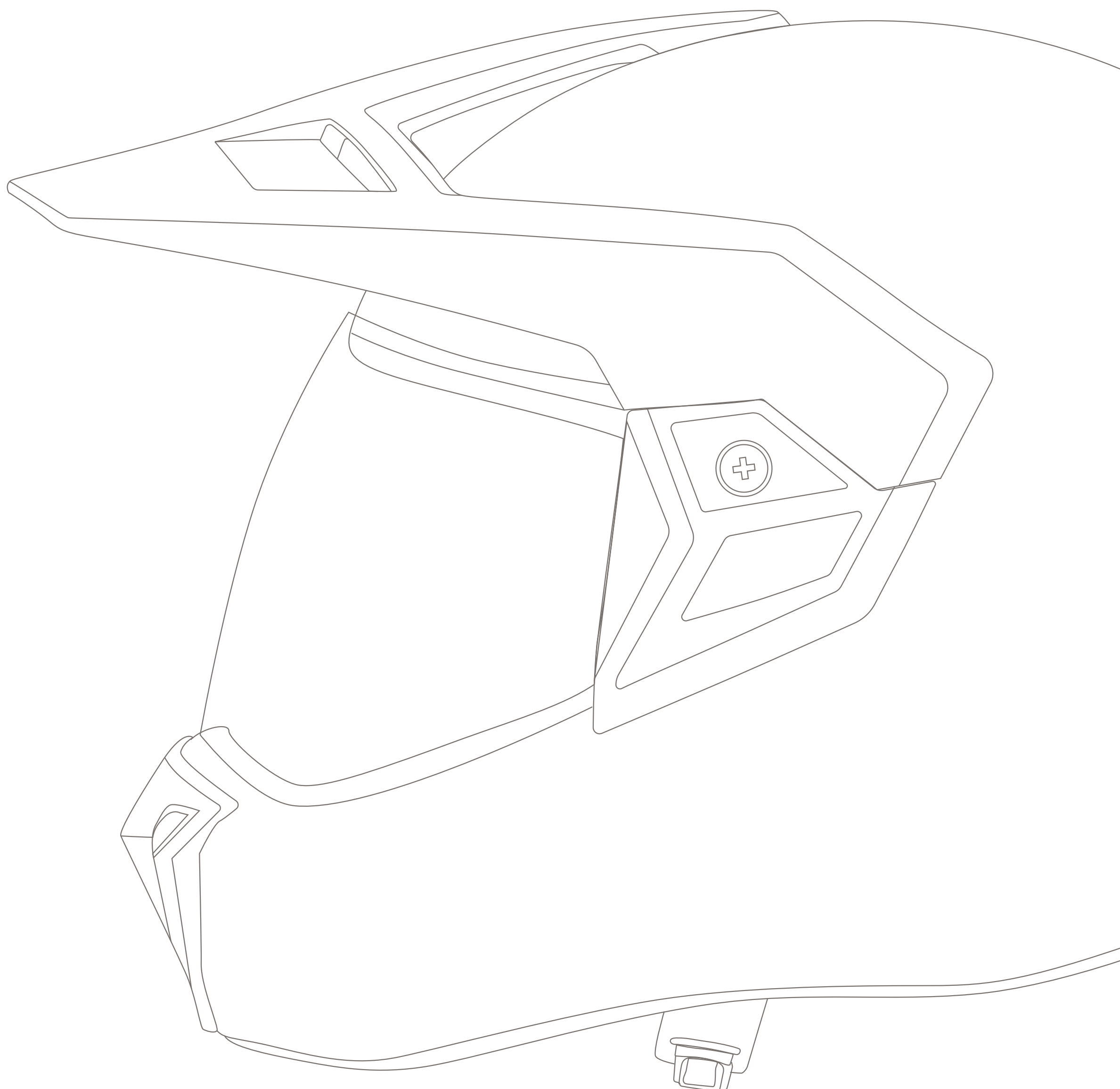

FUNÇÕES DO CAPACETE

Proteção. A função primária do capacete é minimizar o risco de ferimentos na cabeça de condutores e passageiros de ciclomotores, scooters, motocicletas, triciclos e quadriciclos motorizados em condições normais de tráfego. O capacete foi projetado para dispersar a energia proveniente de um impacto numa dada área sobre toda a sua estrutura. Os danos causados em seu capacete após um impacto são sinais de que ele cumpriu sua função, entretanto, o comprometimento da estrutura interna pode não ser visível. **Portanto após qualquer impacto, você deverá trocar seu capacete.**

Conforto. O capacete oferece conforto para proporcionar bem estar ao dirigir. No entanto, isso depende tecnicamente de alguns fatores:

- O capacete: design do casco, vedação da viseira, ventilação ou entradas de ar, forração interna etc;
- Sensibilidade do usuário: audição e sensação de clausura;
- Usuário: experiência do usuário (tempo e hábito de uso de capacete), velocidade, posição de pilotagem sobre a moto (inclinada, deitado sobre o tanque, reta, etc);
- Motocicleta: tipo e conservação;
- Ambiente externo: condições como vento, clima, trânsito, etc.

Estilo. Nós, da Bieffe, acreditamos que o capacete é capaz de refletir o estilo de vida do seu usuário. Por isso, além de uma diversidade de grafismos, oferecemos diferentes modelos, segmentados por tipo de uso, terreno e pilotagem. Esses modelos são caracterizados pelos estilos Estrada (capacetes para amantes de estradas e rodovias), Cidade (capacetes para quem enfrenta o trânsito das cidades) e Off-road (capacetes para os que não abrem mão de aventuras em terrenos não pavimentados).

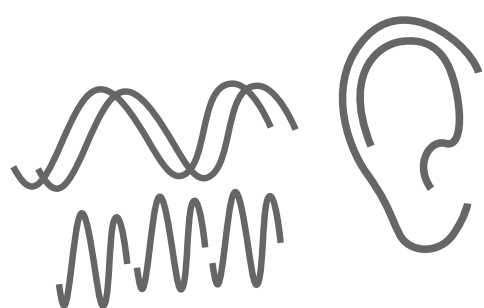

O ruído que pode ser percebido pelo motociclista ao pilotar depende não somente do capacete mas de vários outros fatores como: a posição durante a pilotagem, a velocidade e direção do vento, sons do ambiente, sensibilidade auditiva do motociclista, etc.

RECOMENDAÇÕES

Escolha do tipo. Todos os modelos Bieffe são recomendados para dirigir nas ruas das cidades. Mas para longas distâncias, como em rodovias por exemplo, sugerimos que você escolha os modelos de capacetes fechados, pois é importante entender que:

- Os modelos abertos são para quem ama a liberdade que a moto oferece. Assim, ruídos e entrada de água podem ocorrer com maior frequência. Essa característica é bem conhecida e aceita por pessoas que normalmente optam por esses tipos de modelos;

- Aqui na Bieffe consideramos como modelos abertos os capacetes com queixeiros removíveis ou articulados, pelo fato de também terem sido projetados para oferecer maior contato com o vento e ambiente externo.

Tamanho adequado do capacete.

Logo após a escolha do modelo, é importante decidir pelo tamanho do seu capacete. Isso é simples: meça com uma fita métrica a circunferência da sua cabeça na altura de sua testa. As numerações disponíveis correspondem à medida dessa circunferência. Além disso, experimente pelo menos dois tamanhos para encontrar aquele que melhor se ajuste a você.

Verifique se ao movimentar a cabeça, o capacete não saia ou gire, mesmo que a cinta jugular esteja aberta. Certifique-se também que o capacete não o impeça de realizar movimentos laterais com a cabeça e que a borda traseira não toque suas vértebras cervicais (base da nuca) quando movimentar a cabeça para trás. E se você usa óculos de grau, tente colocá-lo usando o capacete.

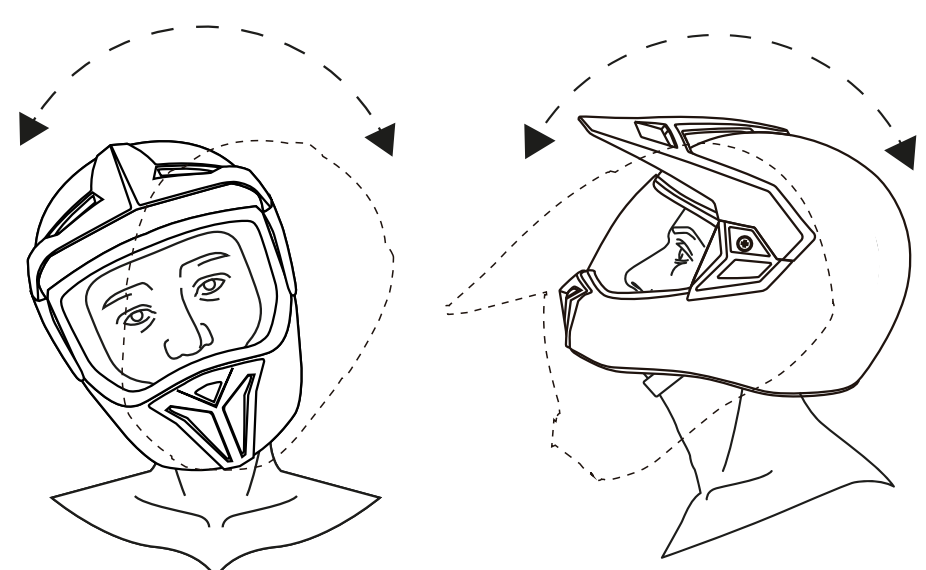
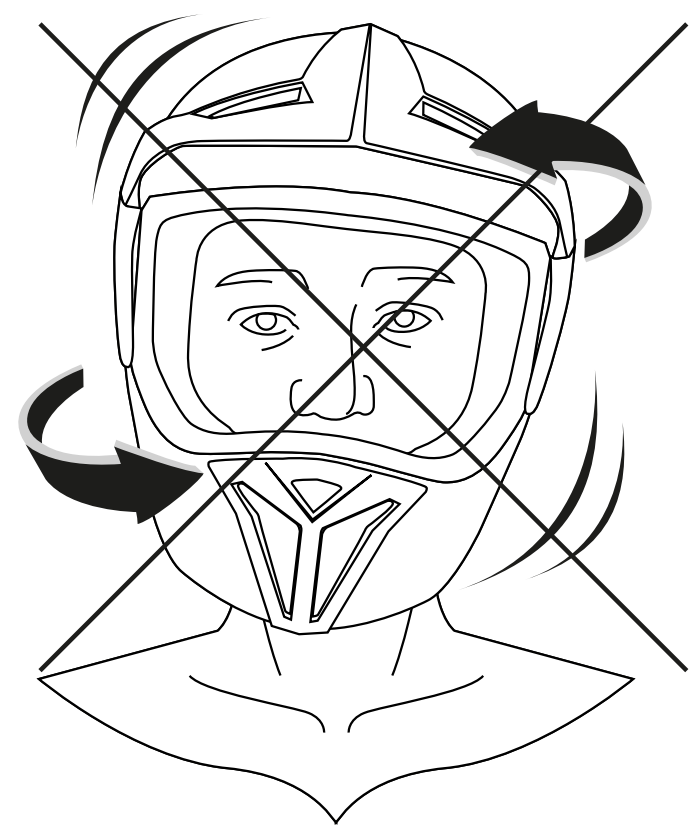
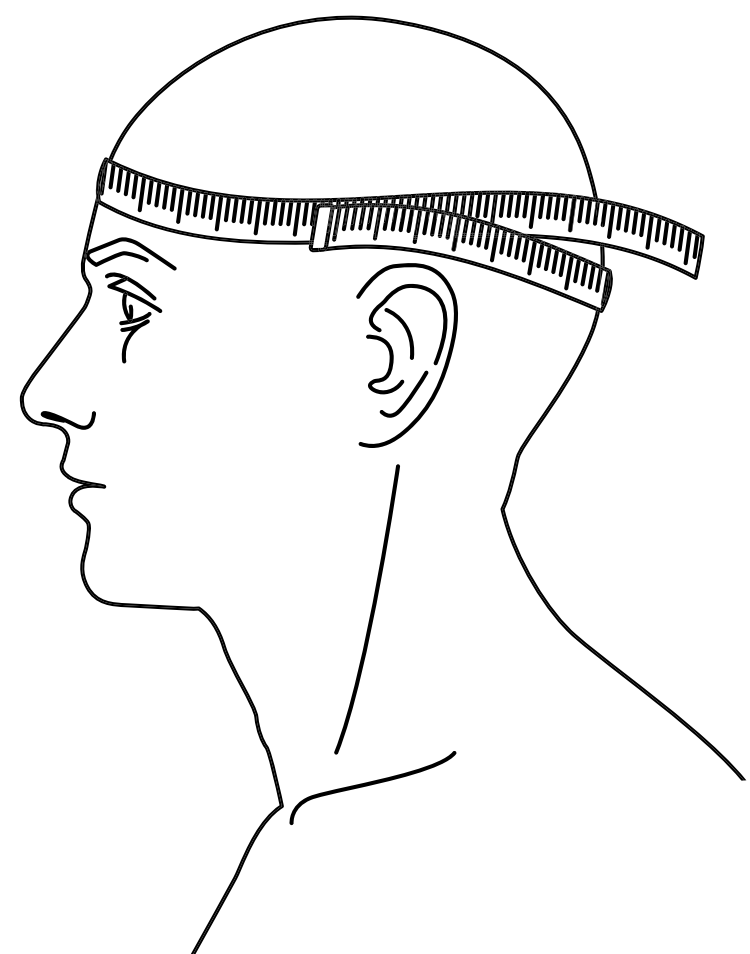

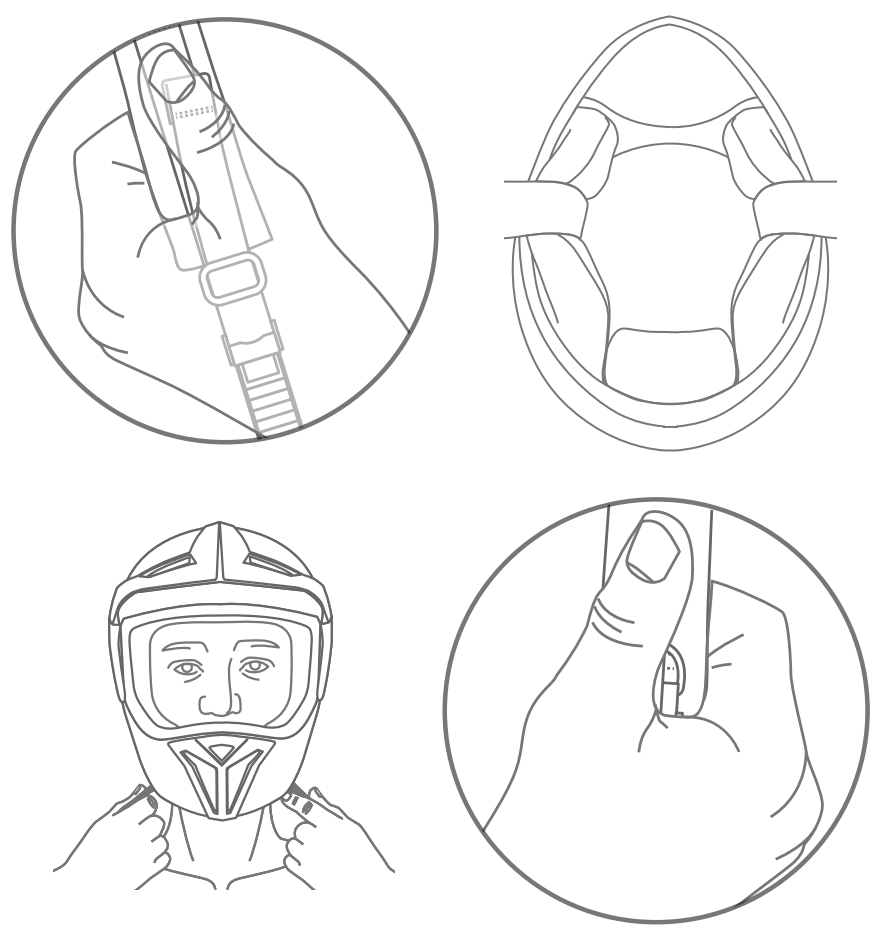

Ao colocar o capacete, abra-o puxando pelas cintas dos dois lados (**segure a cinta com todos os seus componentes; evite segurar em partes individuais do sistema de retenção para prevenir rasgos e quebra**). É importante deixá-lo o mais aberto possível ao colocar para impedir forçá-lo contra a cabeça. Assim, você evita sentir desconfortos e dores ocasionadas pela fricção incorreta do produto contra a cabeça e as orelhas.

Viseira. Deve estar firmemente fixada e ser mantida limpa, sem riscos. Quando levantada, não deve se elevar acima da linha do horizonte, isto é, deve ficar posicionada na altura de sua testa, evitando seu deslocamento para o alto. E necessário evitar também que o ar passe por ela, puxando o capacete para fora de sua cabeça.

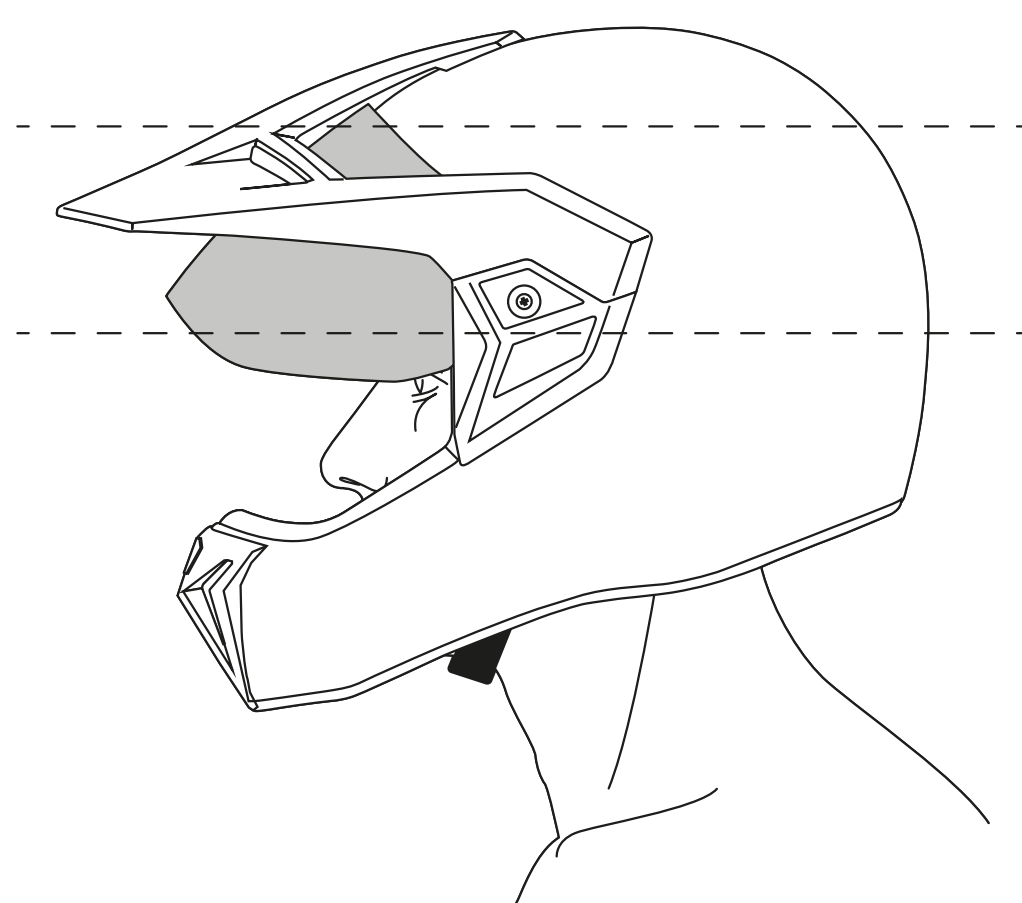

As viseiras fumês ou coloridas só devem ser utilizadas no período diurno, de acordo com o aviso impresso na mesma. São feitas em material específico para uso óptico e possuem proteção Ultra Violeta (UV).

É obrigatório por lei o uso de óculos de proteção nos casos em que o capacete não tiver a viseira. É aconselhado que o comprador verifique a compatibilidade dos óculos de proteção com o capacete antes de adquirir um ou outro.

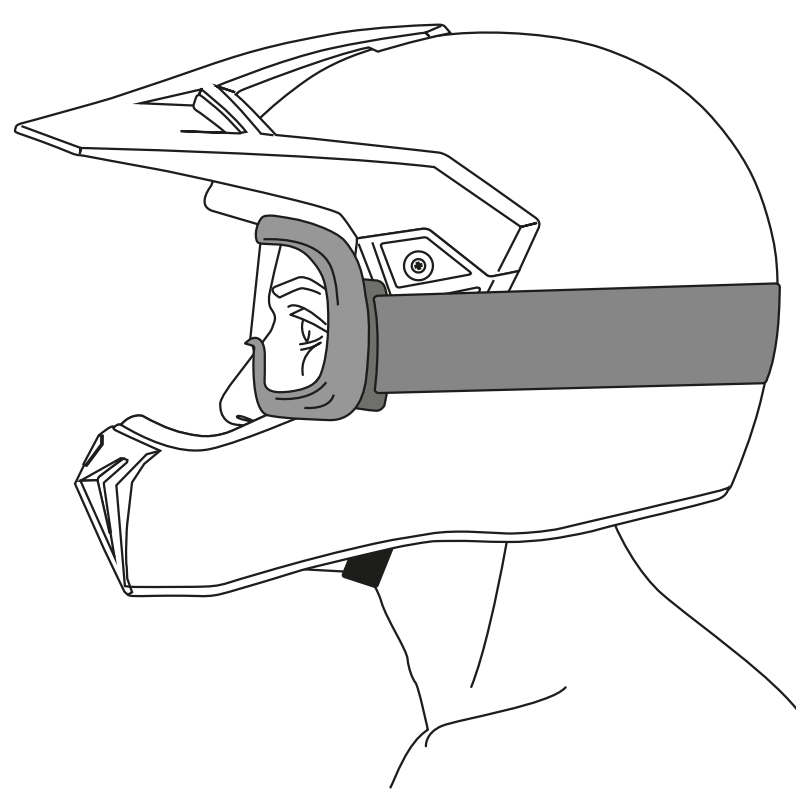

Palas e queixeiras. Alguns modelos Bieffe possuem pala, queixeira e outros acessórios de uso opcional que não estão cobertos pela NBR 7471, por protegerem apenas contra pequenos objetos como lamas, pedriscos, etc, não sendo efetivos no caso de impacto ou queda.

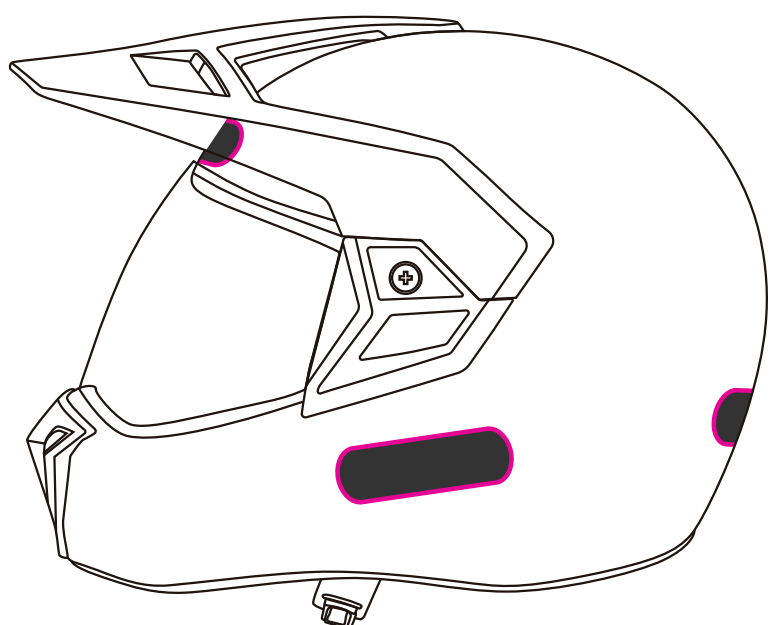
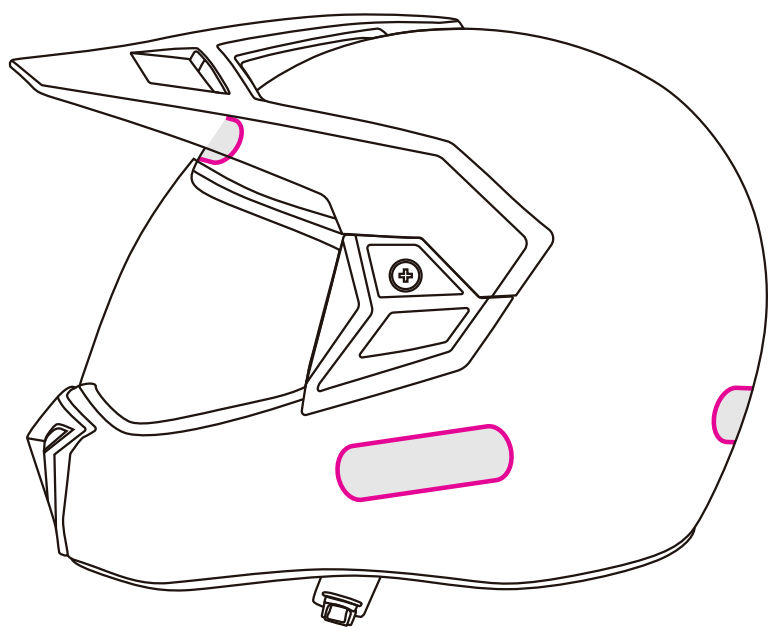

Refletivos. É obrigatório por lei o uso de adesivos retrorefletivos específicos em capacetes para veículos de classe A (veículos motorizados de duas ou três rodas).

Por isso, ao receber seu Bieffe, sugerimos não retirar nem reposicionar os adesivos refletivos nele inclusos. Alguns capacetes possuem refletivos no tom de cor preto. Assim como os prateados, também possuem microsferas inclusas em sua composição para refletirem a luz branca na incidência de luz e não devem também ser removidos.

Cinta jugular. Para fechar, insira a trava de retenção "A" no fecho "B" até ouvir um "click". Para soltar, levante a trava "C" e puxe a trava de retenção.

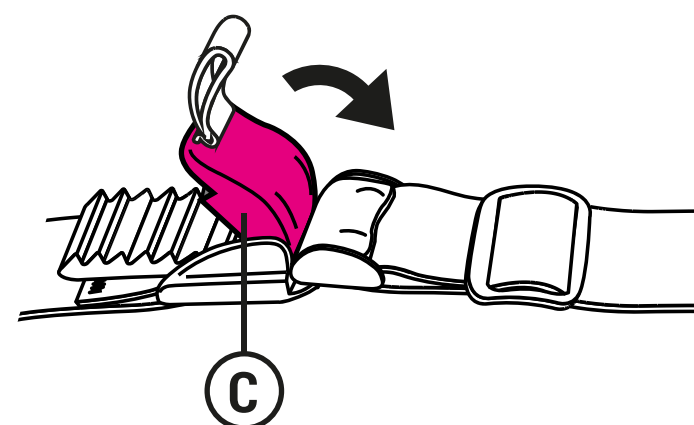
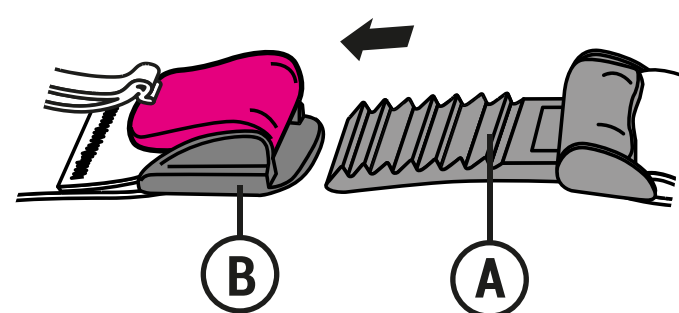

A cinta jugular deve passar sob seu queixo, o mais próximo possível da garganta e deve estar bem esticada. Quando ajustada, a tensão exercida pela cinta não deve permitir a passagem de um dedo entre ela e a garganta e também não comprometer ou dificultar a respiração. Não use cachecol ou similar sobre ou sob o fecho da cinta jugular, deixe-o livre para que possa ser fácil manusear.

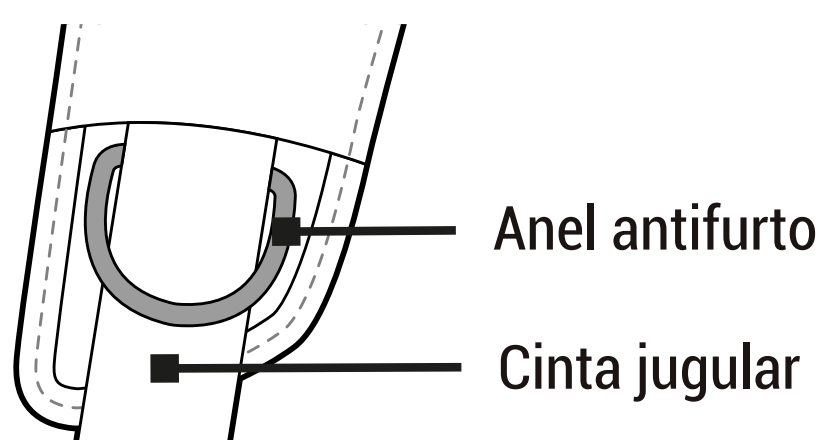
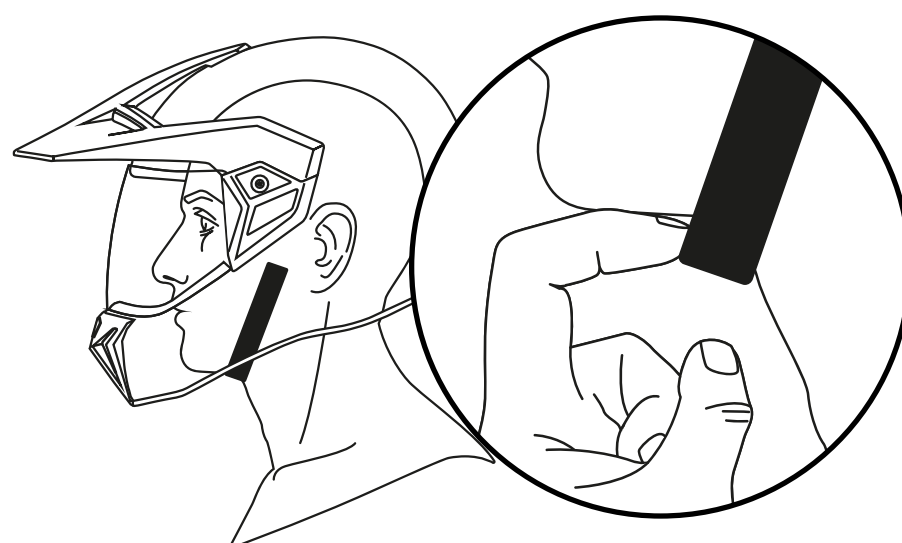

Anel antifurto

Cinta jugular

Anel antifurto. Os capacetes da Bieffe podem ser fixados no dispositivo antifurto de sua motocicleta. Já os de engate rápido vêm com um anel próprio, como na imagem ao lado.

Temperatura. Nunca exponha o capacete a fontes de calor intensas ou temperaturas superiores a 60°C, tais como lâmpadas fortes, secadores de cabelo, dentro de veículos automotivos fechados sob calor intenso ou fogo. Ele poderá ficar deformado e ter seu material deteriorado. Se isto acontecer, a proteção necessária não será obtida.



As cores originais, principalmente fluorescentes, sofrem mudanças devido a fatores como exposição ao sol, chuva e outras variações de clima, como também higienização e manutenção inadequada do produto. Estas variações de tonalidades não estão cobertas pela garantia adicional (ver "Certificado de Garantia").

Modificações. Não efetue modificações no capacete (furos, cortes, etc). Se isso acontecer, a estrutura do capacete será afetada, prejudicando seu desempenho e comprometendo a proteção oferecida.

Produtos químicos. Não utilize solventes orgânicos tais como gasolina, thinner, etc. O uso deste tipo de solvente afeta o material do capacete, danificando-o.



Nota sobre acidentes. Não use capacetes que já foram envolvidos em acidentes. Recomendamos sua substituição imediata após um choque grave, mesmo que ele pareça intacto. Em caso de dúvida, entre em contato com nossa Assistência Técnica pelo telefone (19) 3456-9060.

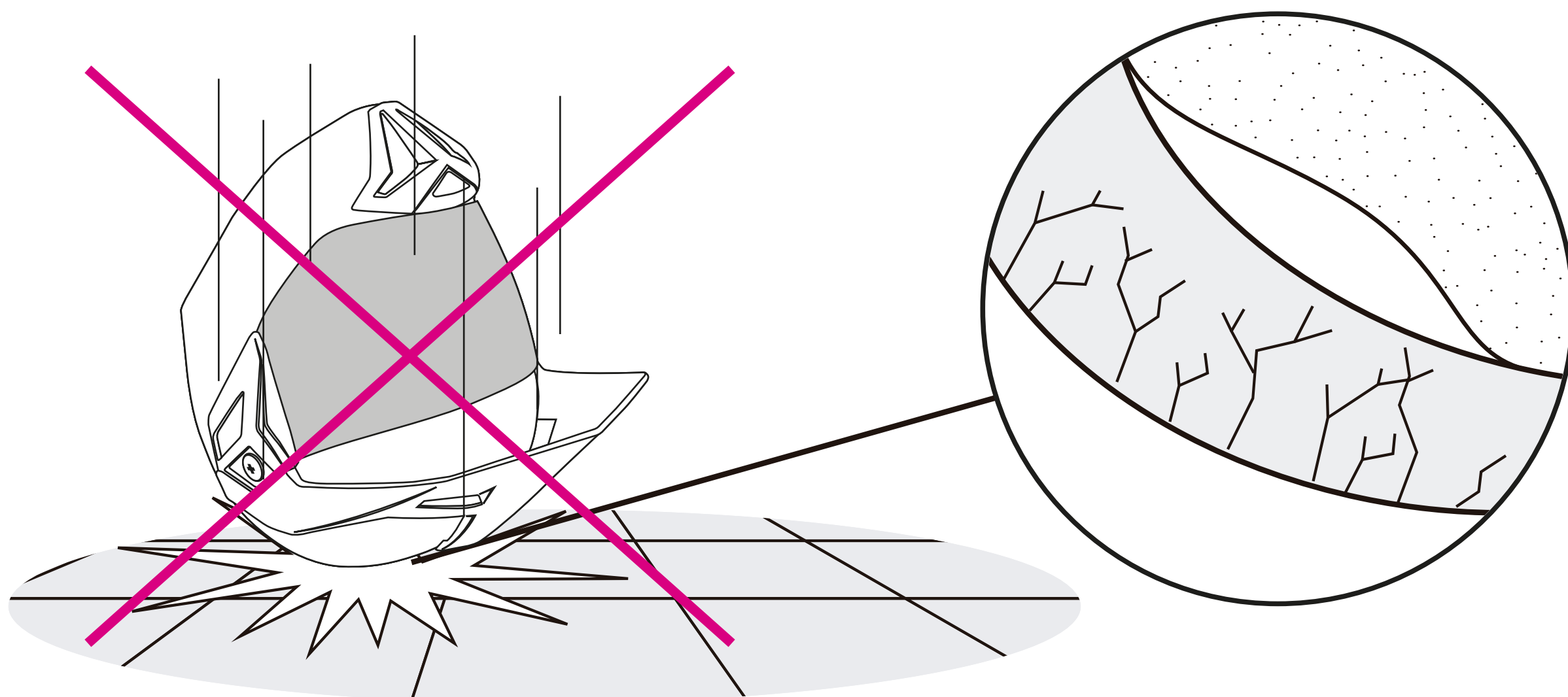

Após um acidente, não retire o capacete. Aguarde o resgate médico.

VISÃO GERAL DO 3SPORT

Descrição dos componentes:

1. Entrada de ar frontal
2. Viseira Anti-Risco (AR)/UV
3. Pala protetora
4. Parafuso fixador da capa lateral
5. Capa lateral
6. Guarnição do pescoço
7. Forros internos
8. Cinta jugular micrométrica

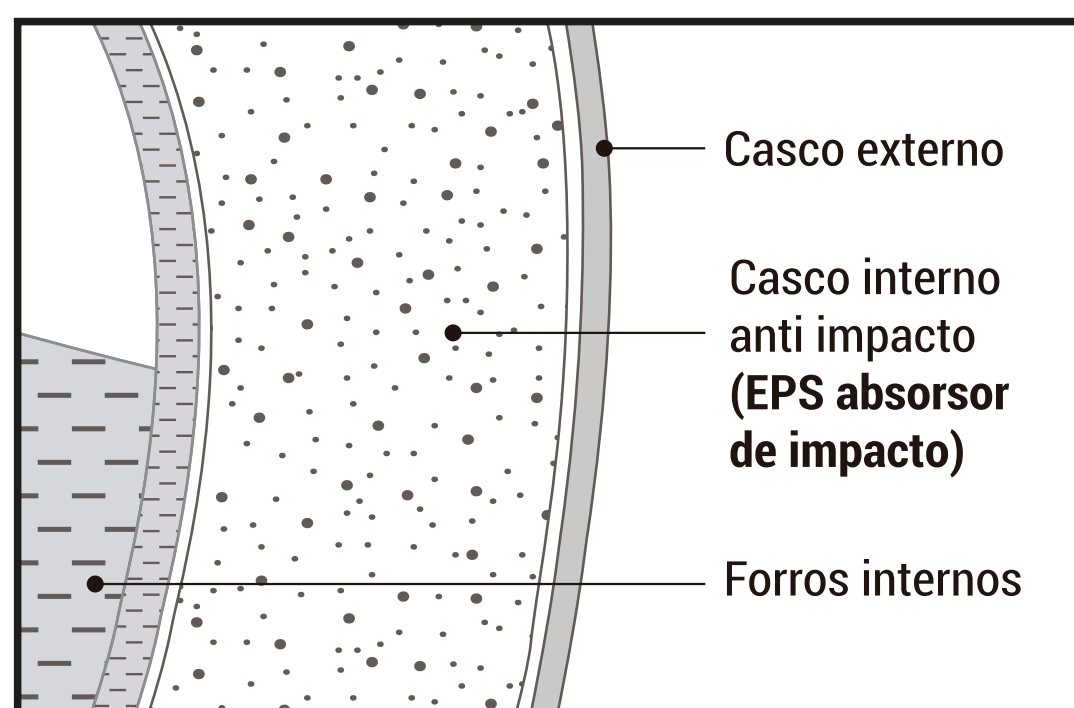
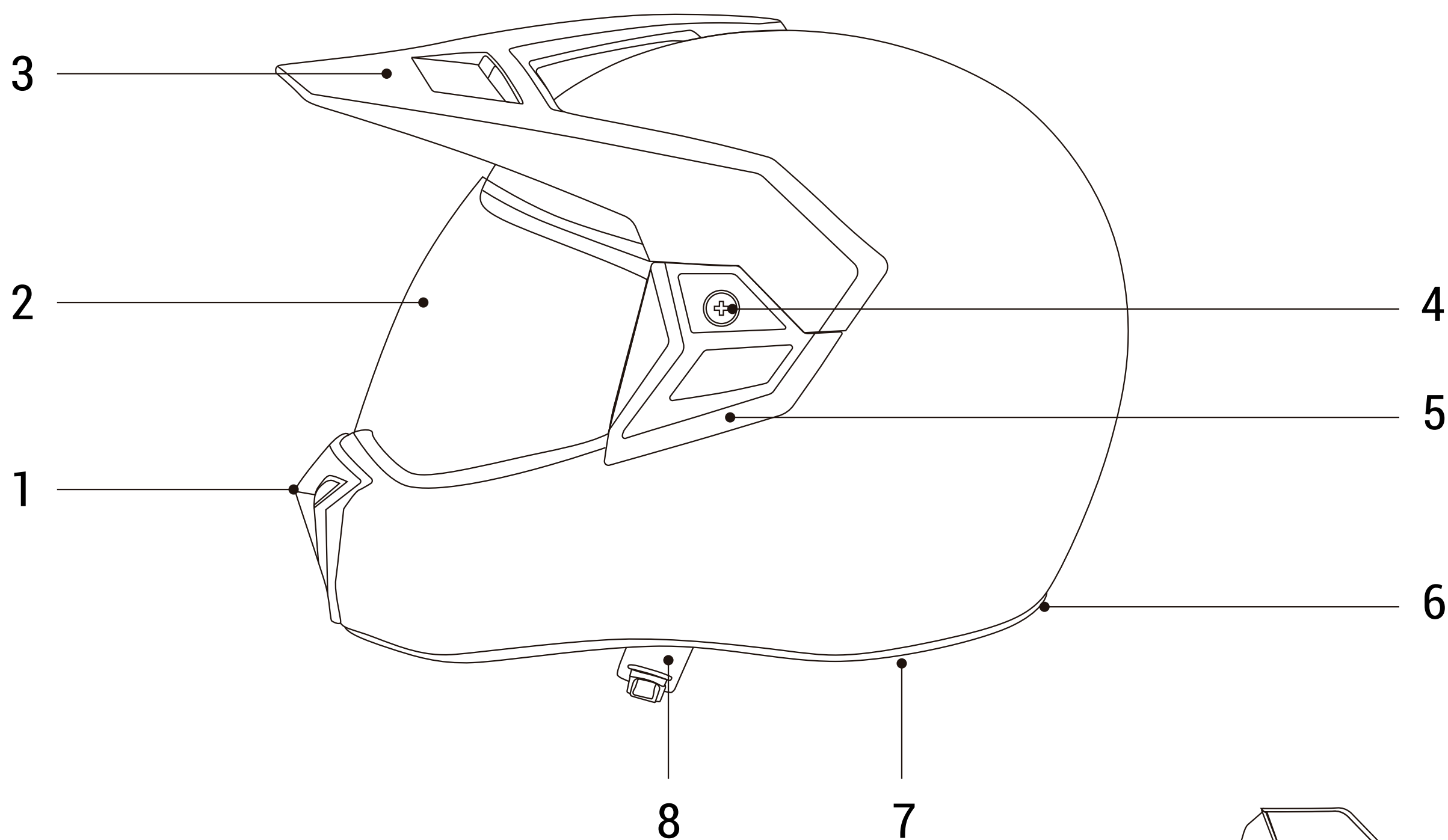

Seção da estrutura interna do capacete

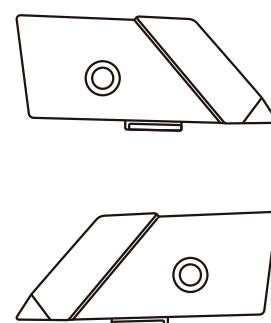

Peças complementares para uso no modo Street

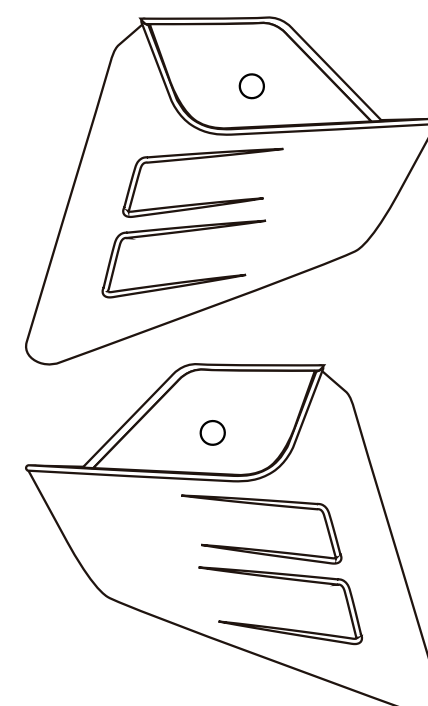

Capas laterais para uso no modo Cross

VISEIRA

Todas as viseiras externas Bieffe são projetadas para garantir a visão sem distorções e proteger o motociclista contra impactos na região dos olhos. Possuem também tratamento AR e proteção contra raios UV. **Atenção: retirar a película de proteção da viseira antes de usar. Não utilizar viseiras fumês à noite.**

Disponibilidade para compra. A Bieffe disponibiliza diversos tipos de viseiras externas para o 3Sport através do revendedor ou pelo site da marca www.bieffe.com.br

REMOÇÃO DA VISEIRA

Levante a viseira do seu Bieffe 3 Sport até o último estágio. Com uma chave philips retire os parafusos fixadores das capas laterais do capacete. Em seguida, remova as capas laterais puxando-as com força, solte a pala e depois a viseira.

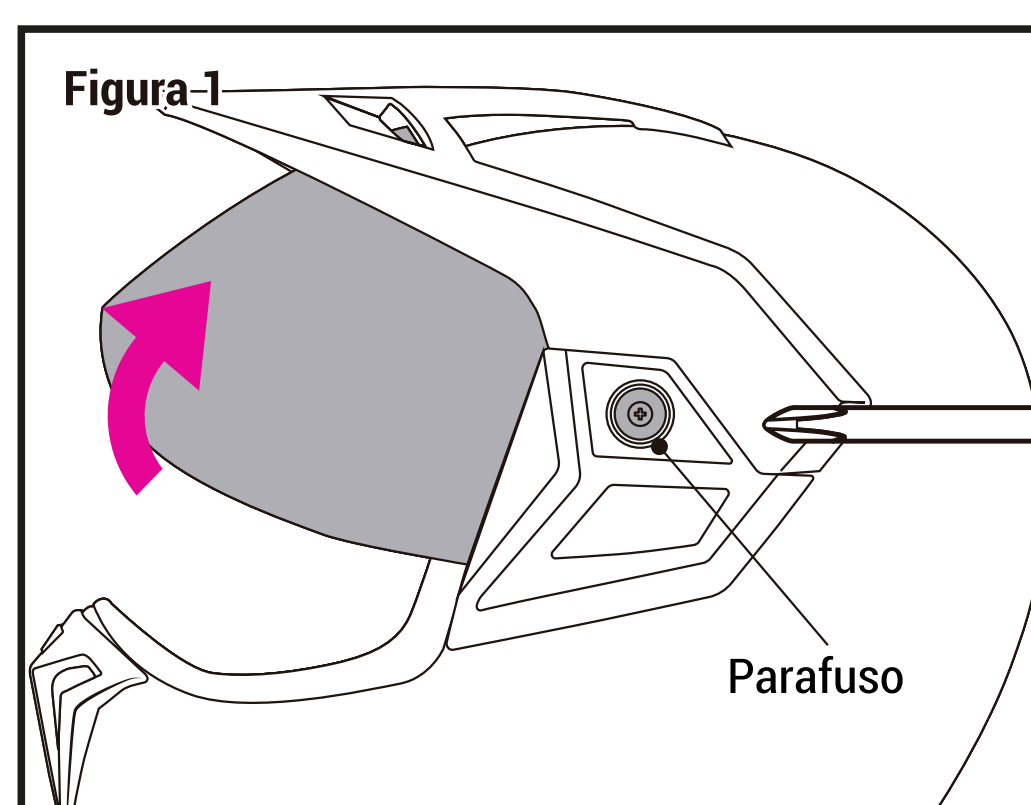

INSTALAÇÃO DA VISEIRA

Posicione a viseira sobre o casco, encaixe o pino da pala no orifício da viseira e prenda-o no casco. Encaixe o pino da capa lateral em seu respectivo orifício no casco e prenda-o com o parafuso retirado anteriormente. Finalize repetindo o processo no outro lado.

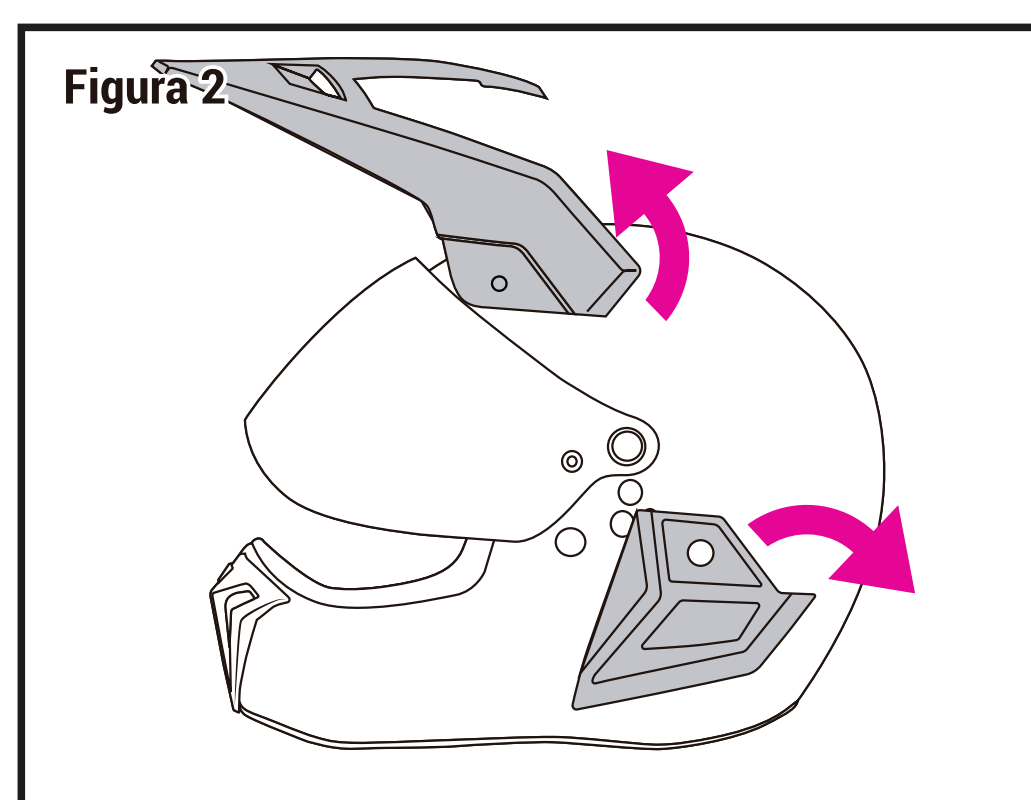

Atenção: o Bieffe 3Sport foi projetado para uso Urbano (capacetes para amantes de estradas e rodovias) e Off-road (capacetes para os que não abrem mão de aventuras em terrenos não pavimentados). Há maiores chances de ruídos e tremulações se o 3Sport for usado fora desta indicação de uso, como em rodovias por exemplo.

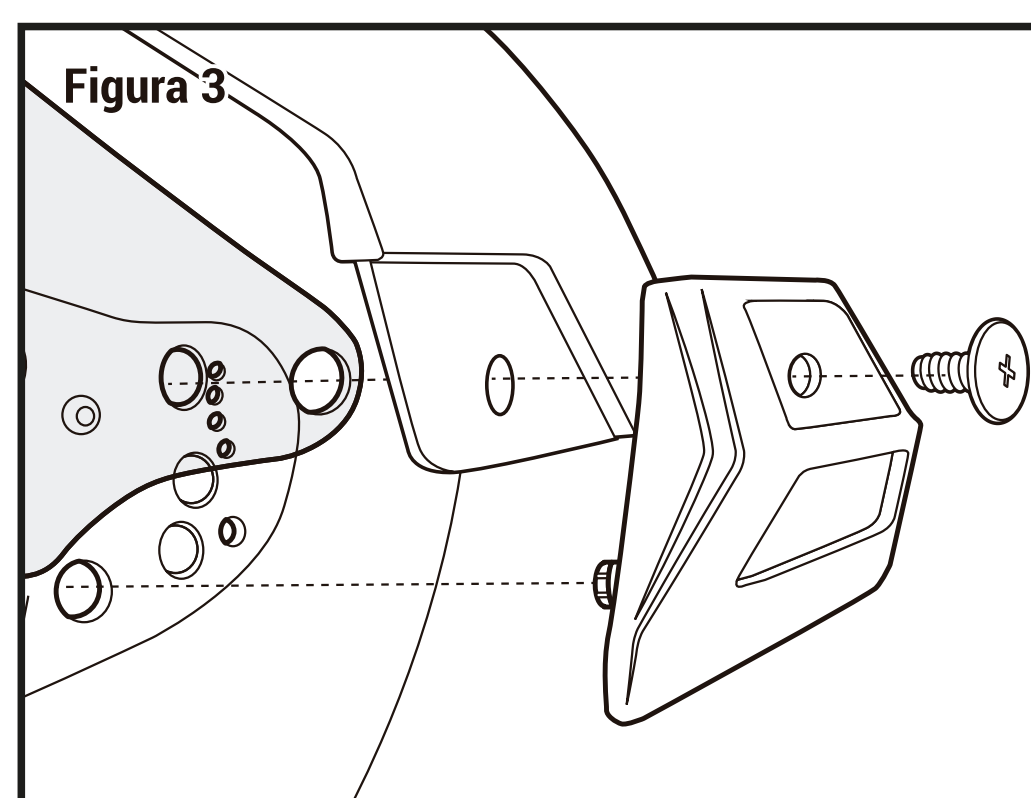

TRANSFORMAÇÃO DO 3SPORT

O Bieffe 3Sport é um clássico único e preferido de muitos motociclistas já há muitos anos!

Dentre seus diferenciais destacamos o uso em três maneiras diferentes: **1. Versão enduro com pala e viseira; 2. Versão street sem pala e com viseira; e 3. Versão cross com pala e sem viseira.** Um dos itens mais queridos pelos fãs de 3Sport é a pala. Para alternar entre esses modos, é necessário a troca de algumas peças já disponibilizadas junto com o produto como descrito a seguir.

Disponibilidade para compra. A Bieffe disponibiliza tanto a pala quanto outras peças para reposição através de revendedor ou pelo site da marca www.bieffe.com.br

MUDANDO PARA STREET

Repita o procedimento "remover a viseira", mostrado na página anterior. Posicione novamente a viseira sobre o casco e encaixe o pino da peça complementar no orifício (figura 1) em que a pala estava presa. Encaixe novamente a capa lateral como estava antes e prenda-a com o parafuso (figura 2). Finalize repetindo o processo no outro lado (figura 1).

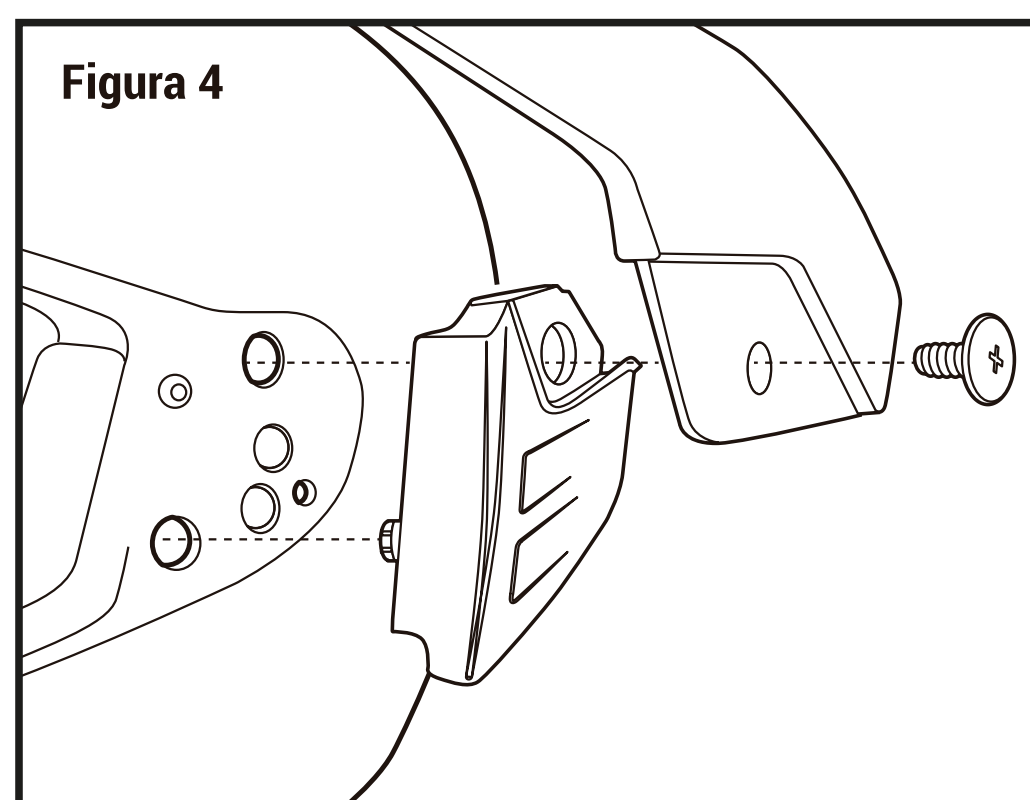
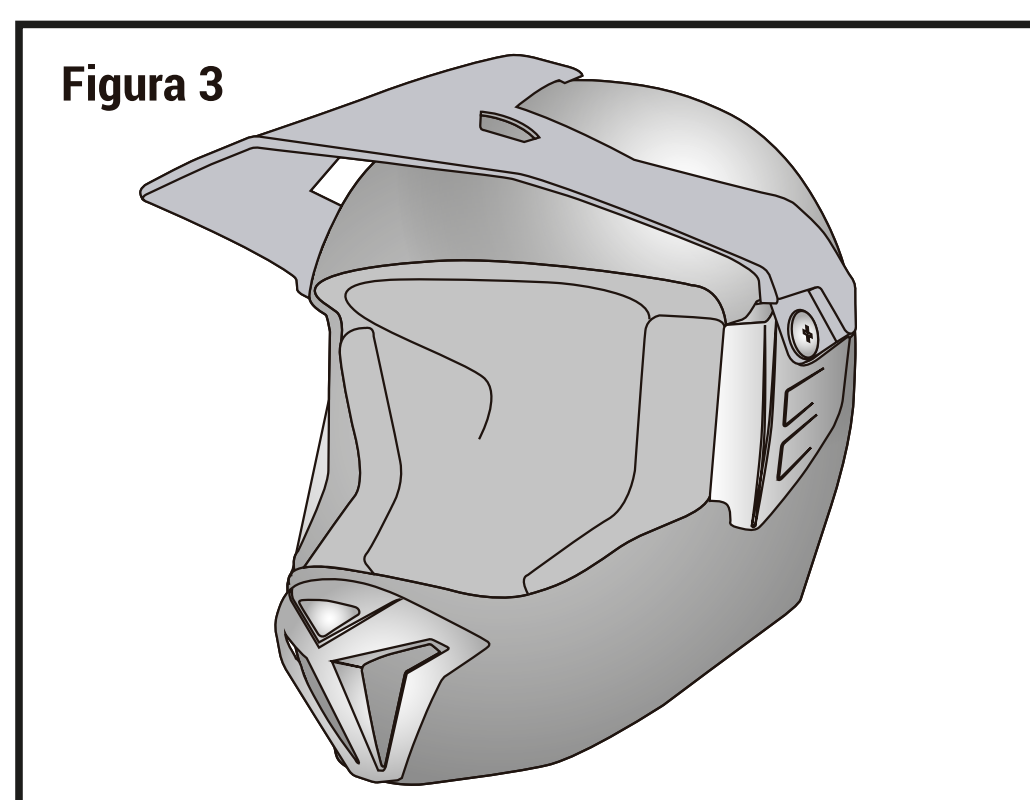
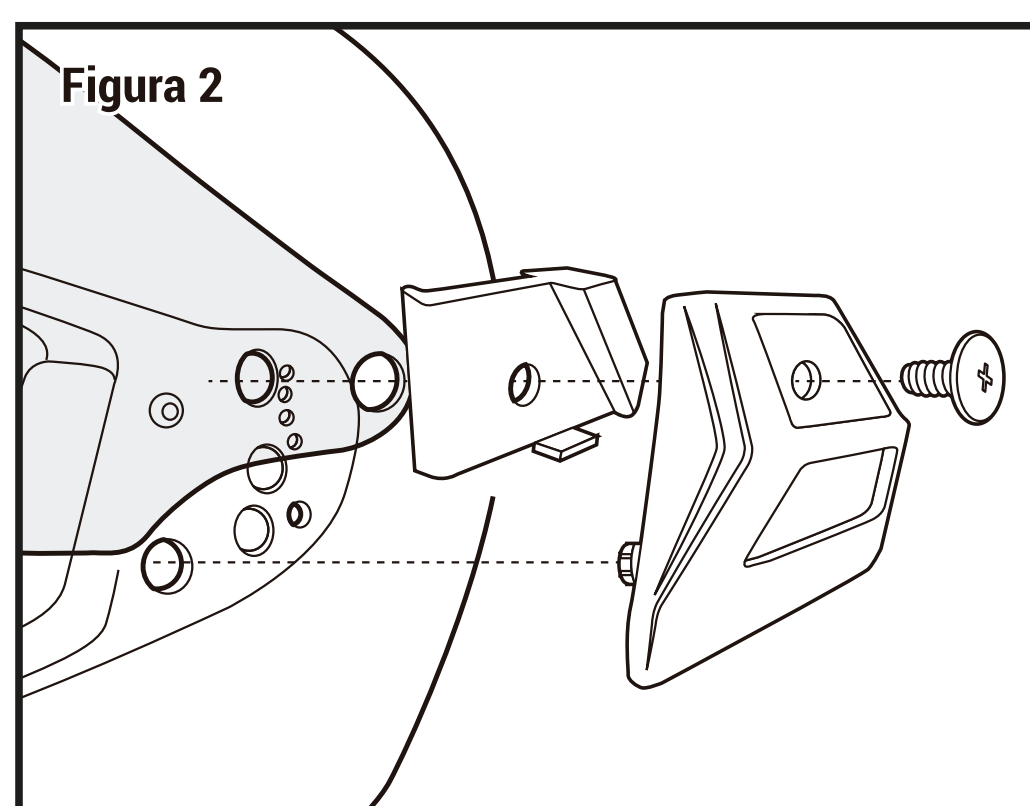
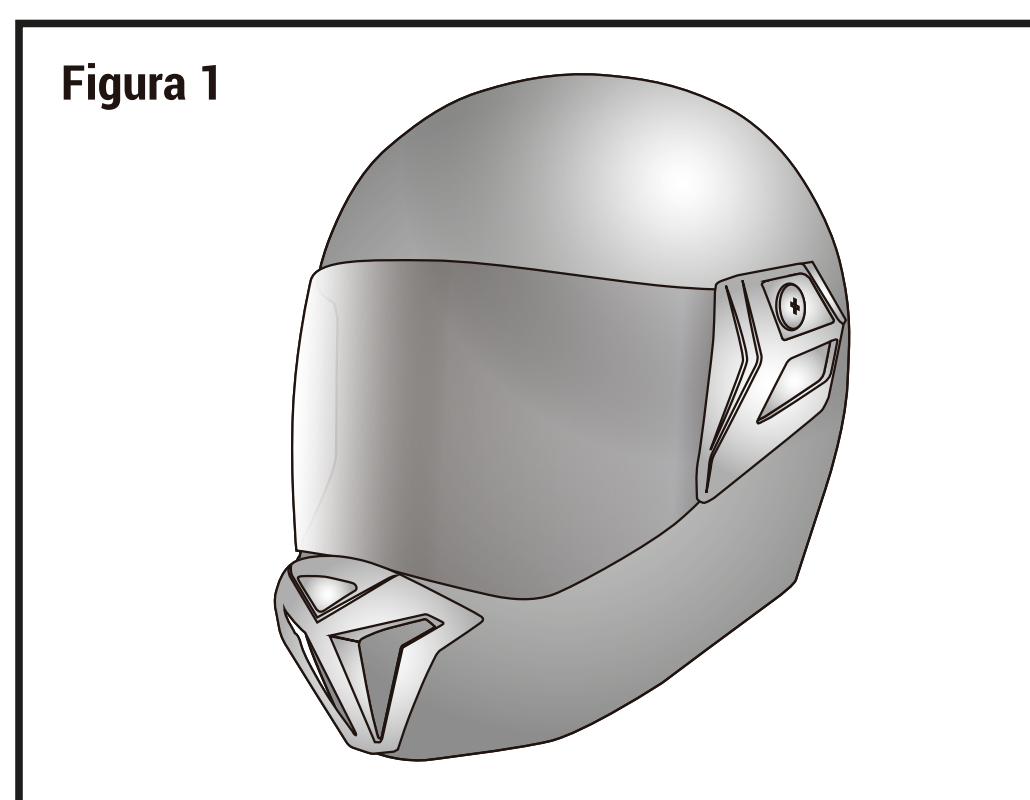

MUDANDO PARA OFF-ROAD

Repita o procedimento "remover a viseira", mostrado na página anterior. Depois, encaixe o pino da capa lateral para o modo cross no orifício onde a capa lateral anterior estava encaixada. Encaixe o pino da pala onde estava encaixado antes mas passando pelo orifício da capa cross. Prenda tudo com o parafuso (figura 4). Finalize repetindo o processo no outro lado (figura 3).

Atenção: obrigatório uso de óculos específico para versão cross (item vendido separadamente).

FORRAÇÃO E ORELHAS

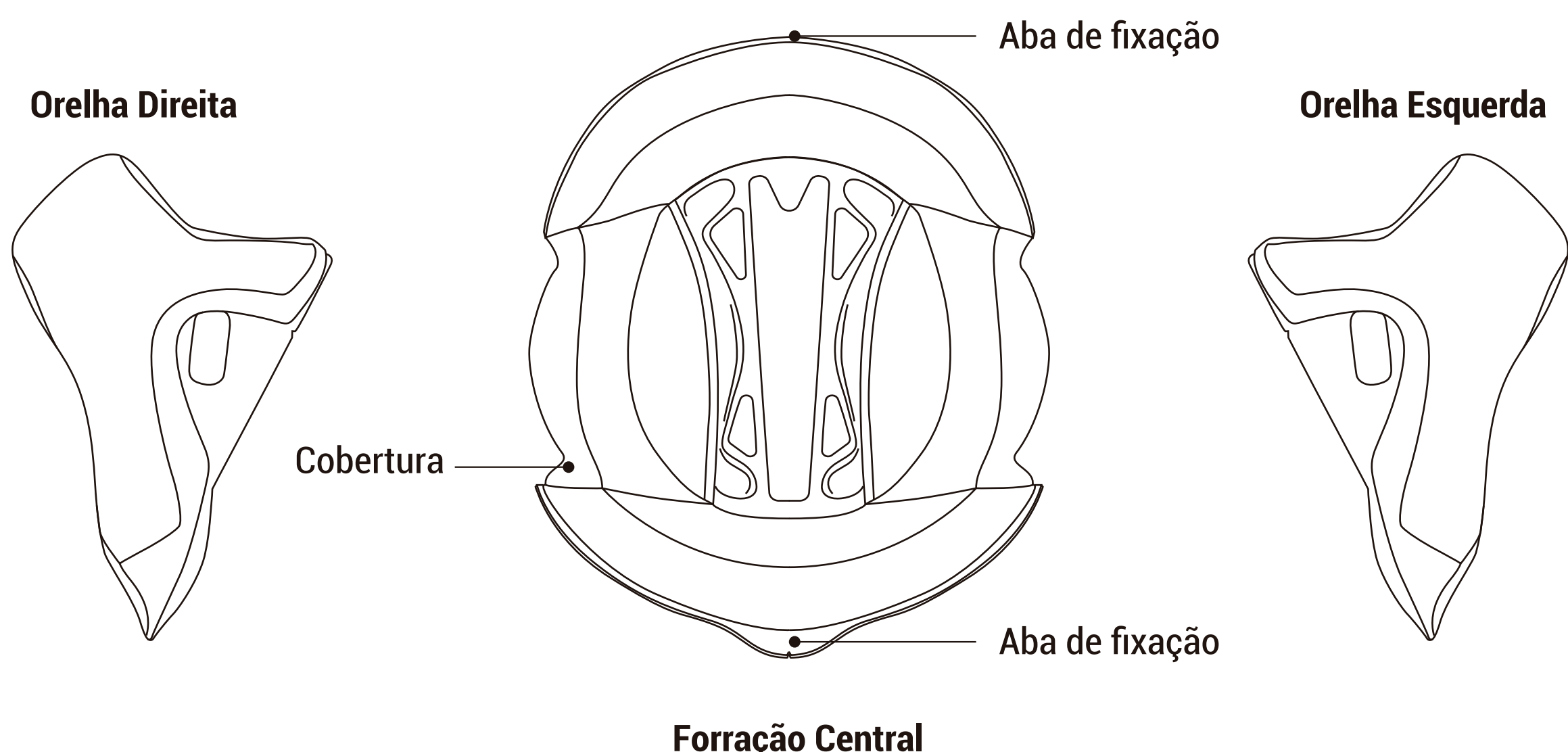

O design interno do 3Sport é feito para conforto e a melhor acomodação da cabeça. Possui aberturas e sulcos para proporcionar o fluxo contínuo de ar.

Disponibilidade para compra. A venda em revendedores ou pelo site da marca www.bieffe.com.br

REMOÇÃO DOS FORROS

Forros das orelhas. Solte a cinta jugular. Puxe a orelha até soltá-la do botão de pressão (figura 1). Retire-a da cinta jugular para soltar totalmente. Repita o procedimento do outro lado.

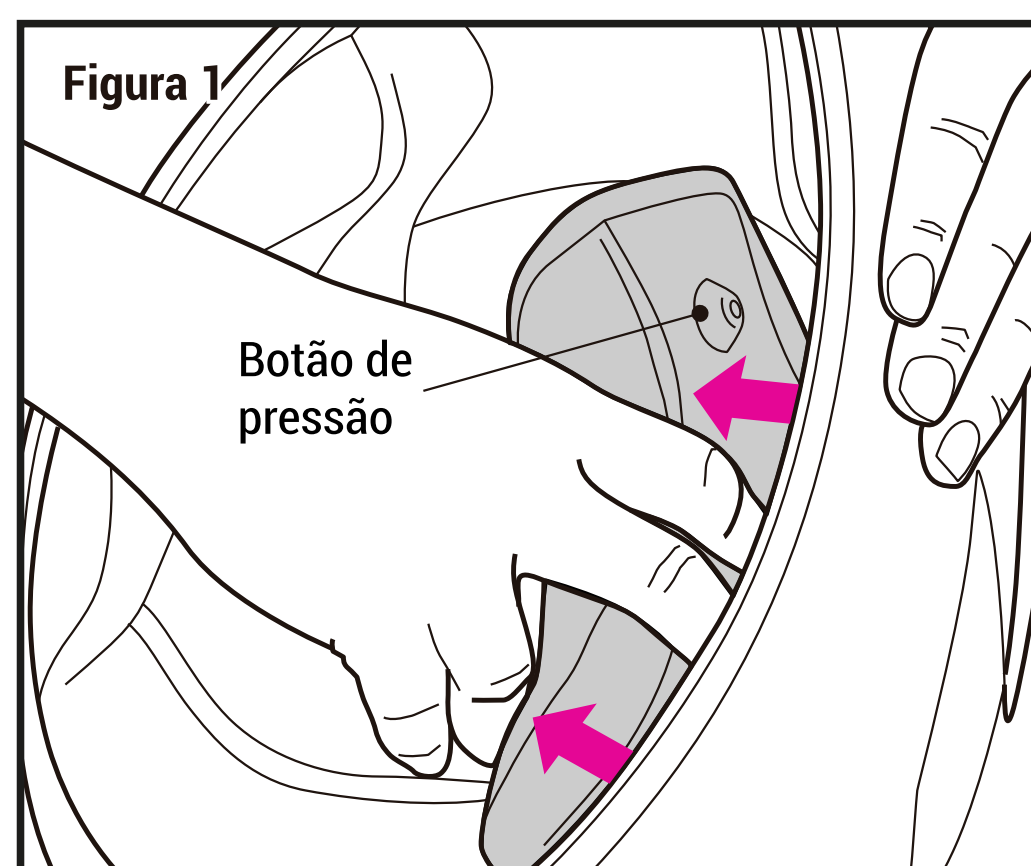

Forro central. Puxe o forro central primeiro pela parte traseira, até soltar a aba plástica que a prende no capacete. Depois, puxe a parte da frente firmemente até que a aba fixadora desencaixe do capacete (figura 2). Retire o forro completamente.

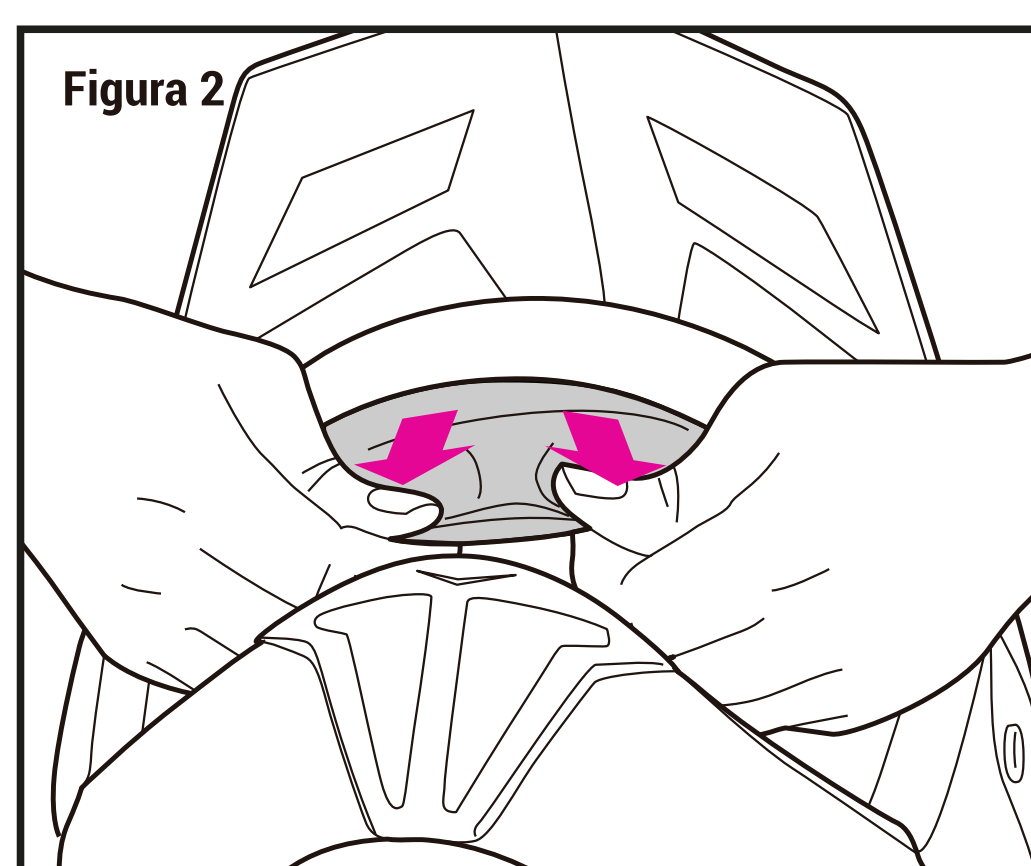

Lavagem: use apenas sabão neutro, não torcer, não passar a ferro, secar a sombra.

INSTALAÇÃO DOS FORROS

Forro central. Coloque primeiro o forro central, iniciando pela parte de trás. Encaixe a aba plástica de fixação entre o casco e o EPS (figura 3). Em seguida, coloque a parte da frente encaixando a aba de fixação também entre o casco e o EPS.

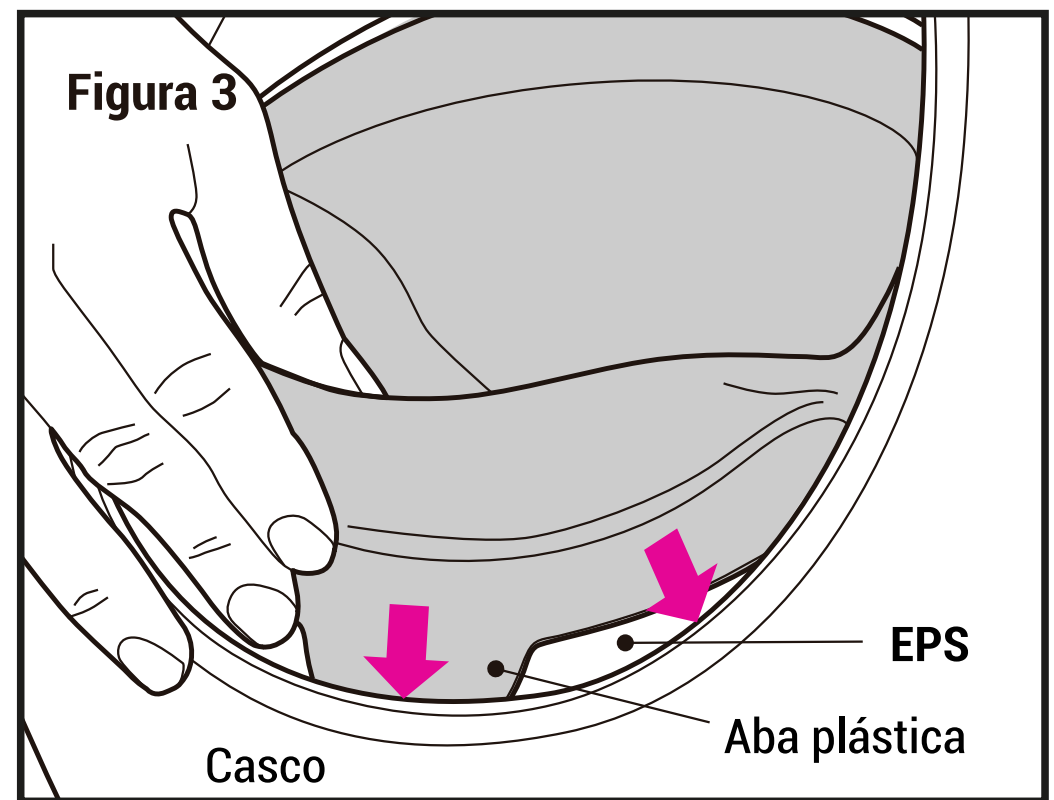

Forros das orelhas. Passe a orelha pela cinta jugular e a posicione corretamente abaixo da guarnição do pescoço (figura 4) e encaixe-a no botão de pressão presente no capacete. Você vai ouvir um click ao fixar. Repita o procedimento do outro lado.

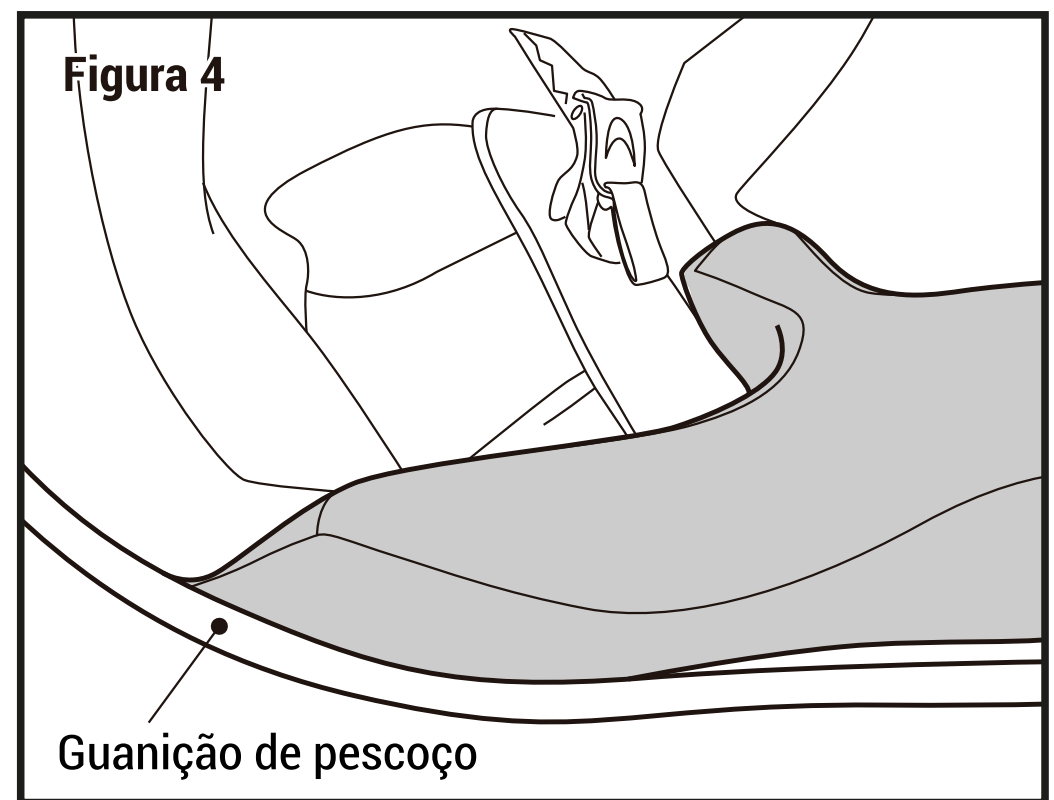

Atenção: verifique se todas as peças estão corretamente instaladas para evitar qualquer problema durante a condução.

LIMPEZA EXTERNA DO CAPACETE

Para limpar seu Bieffe 3Sport, utilize apenas uma solução de água e sabão neutro usando um pano macio, de preferência micro-fibra. Deixe secar em temperatura ambiente, à sombra. Para limpeza externa dos modelos revestidos em couro, utilize apenas água.

Para limpar a viseira, utilize apenas uma solução de água e sabão neutro. Faça isso passe o sabão neutro com os dedos sobre a viseira e enxágue bem, em água corrente, de preferência sem o auxílio de panos, esponjas, etc. Deixe secar em temperatura ambiente à sombra.

Atenção: Não utilize benzina ou qualquer outro produto químico no capacete. Não o modifique nem retire os adesivos padrão (selo do Inmetro, etiqueta de tamanho e refletivos) e também não aplique tintas ou vernizes.



Tempo de uso do capacete. Recomendamos a substituição do capacete após um período de 3 (três) anos de uso ou 5 (cinco) anos a partir da data de fabricação (o que atingir primeiro); capacetes usados, além deste tempo, tendem a não garantir a proteção necessária devido à deterioração pelo uso e desgaste natural de seus componentes.

PEÇAS DE REPOSIÇÃO

Além das peças disponíveis para reposição já apresentadas anteriormente neste manual, também estão disponíveis para o 3Sport pelo site da marca ou no revendedor:

- Fixador de viseira;
- Guarnição de pescoço.

A Starplast (fabricante da marca Bieffe) garante peças de reposição para capacetes por um período máximo de 5 (cinco) anos após o término de fabricação do modelo para comercialização.

CERTIFICADO DE GARANTIA

A Starplast oferece 3 (três) meses de garantia, assegurados pelo Código de Defesa do Consumidor (CDC), podendo ser estendida por mais 9 (nove) meses pela garantia da fábrica acessando pelo site www.bieffe.com.br/garantia-estendida e seguindo as orientações.

A garantia passa a vigorar a partir da data de emissão da Nota Fiscal de Venda ao consumidor final. Obs.: o prazo de 3 (três) meses é assegurado pelo Código de Defesa do Consumidor. O prazo de 9 meses de garantia adicional é oferecido pela Starplast e pode ser menor dependendo da data de fabricação do capacete e aquisição do produto (a garantia adicional fica extinta quando o capacete atinge 12 meses da data de aquisição ou 3 anos da data de fabricação, o que atingir primeiro).

A garantia cobre defeitos ou vícios de fabricação, assegurando a reparação ou substituição de componentes que apresentem comprovadamente defeitos de fabricação após análise de nosso departamento técnico. O valor máximo de reparação corresponderá ao valor pelo qual o capacete foi adquirido, apurado através da Nota Fiscal de

Venda ao consumidor final. Os custos de mão-de-obra são de responsabilidade da Starplast.

Para solicitar a análise técnica com vistas à concessão de garantia, o consumidor deve entrar em contato com a Starplast descrevendo o problema. Com a cópia da Nota Fiscal de compra em mãos, será orientado sobre como proceder para o atendimento. Somente será concedida a garantia da parte que apresentar avaria. Faltando a parte avariada, sua reposição será considerada como conserto, ficando sujeita a cobrança dos componentes e serviços usados.

A garantia cobre somente problemas relacionados aos materiais e a fabricação e não considerações subjetivas relacionadas ao uso do capacete, tais como problemas com conforto, tamanho incorreto, ruídos ou silvos (especialmente nos modelos equipados com sistema de ventilação) e aerodinâmica.

A garantia não cobre os seguintes casos:

- Danos devido a quedas ou acidente;
- Modificações técnicas realizadas pelo usuário ou por terceiros (uso de colas, adesivos, pinturas, parafusos, etc);
- Contato com produtos químicos nocivos (incluindo álcool etílico presente em alguns produtos para limpeza da viseira) ou com fonte de calor intensa;
- Falta de manutenção ou de cuidados;
- Desgaste em componentes devido ao uso normal, como forro interno, cinta jugular, viseiras, partes móveis, mecanismos de viseiras, fixadores de viseiras e palas, etc;
- Desbotamento e/ ou manchas nas cores do produto por conta de intempéries do ambiente, clima e limpeza inadequada;
- Substituição de peças originais por outras não originais;
- Modificações ou reparos realizados por pessoal não qualificado;
- Danos na pintura pela retirada dos adesivos retro refletivos e/ou selo do Inmetro.

No canal da Bieffe no Youtube você também pode acessar as instruções deste manual em vídeo!

Basta clicar em www.youtube.com/c/BieffeCapacetes/playlists

STARPLAST INDÚSTRIA E COMÉRCIO LTDA.

Av. Benedito Franco de Campos, nº 100, CEP 13.495-000

Distrito Industrial II – Itacemápolis/SP – Tel: (19) 3456-9000

CNPJ: 54.649.470/0001-00 – INDÚSTRIA BRASILEIRA

www.starplast.com.br